

Шафа Плюс антресоль 13 складається з:

Шафа Плюс антресоль 10 - 1 шт.

Стелаж Плюс антресоль - 2 шт.

Шафа Плюс антресоль 10

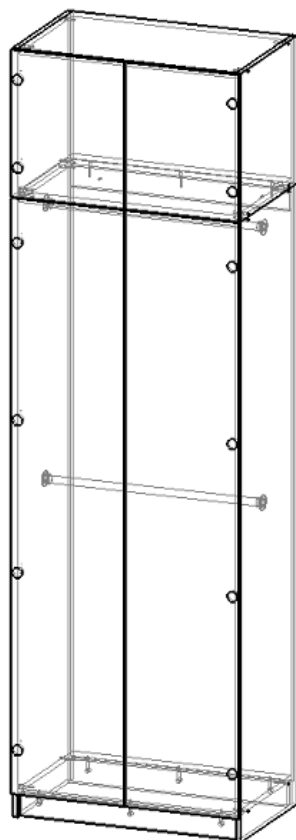

Фурнітура до шафи:

Конфірмат



11 шт.

Штифт мініфікса



6 шт.

Ексцентрик мініфікса



6 шт.

Саморіз



70 шт.

Цвях



80 шт.

Гвинт із дюбелем



2 шт.

Ручка

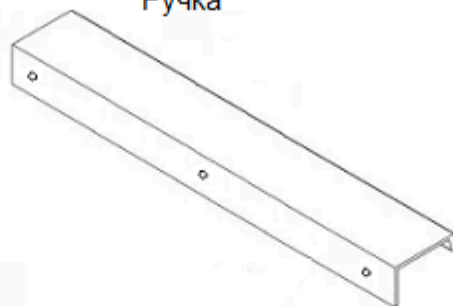

1 шт.

Петля накладна

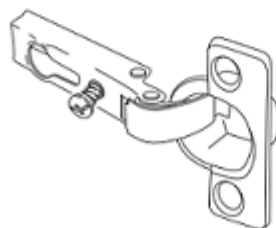

8 шт.

Флянець



4 шт.

Труба

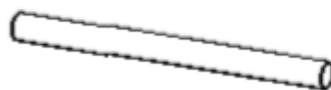

2 шт.

Профіль з'єднуючий



1 шт.

1. У вказані отвори деталі 20.57.03 вкрути штифти мініфіксів

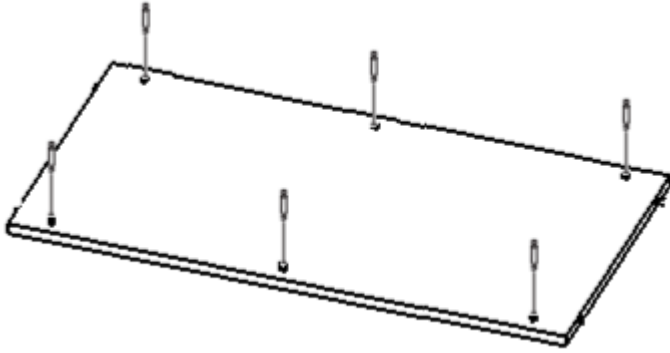

2. У вказані отвори деталей 20.57.04 - 2 шт. встав ексцентрики мініфіксів

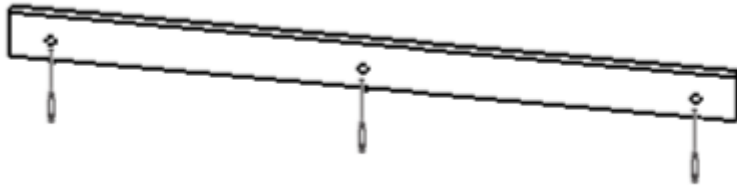

3. З'єднай деталі 20.57.03 і 20.57.04 - 2 шт. проверни ексцентрики мініфіксів



4. За допомогою конфірматів встанови деталі 20.57.06 і 20.57.08

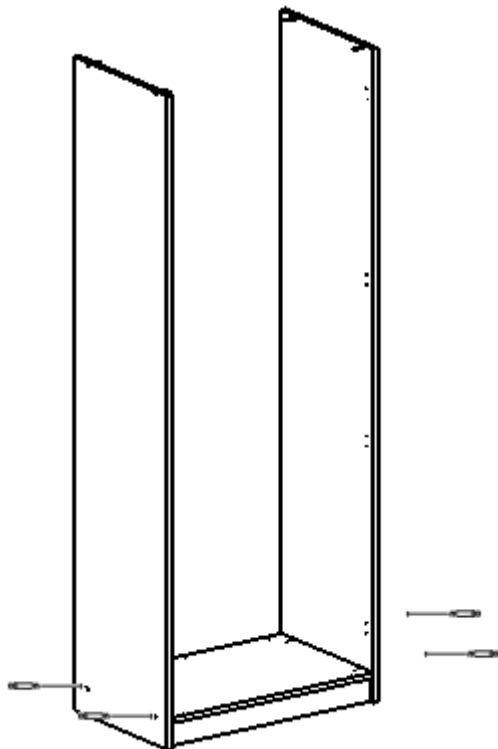

5. За допомогою конфірматів встанови деталі 20.57.02 і 20.57.07

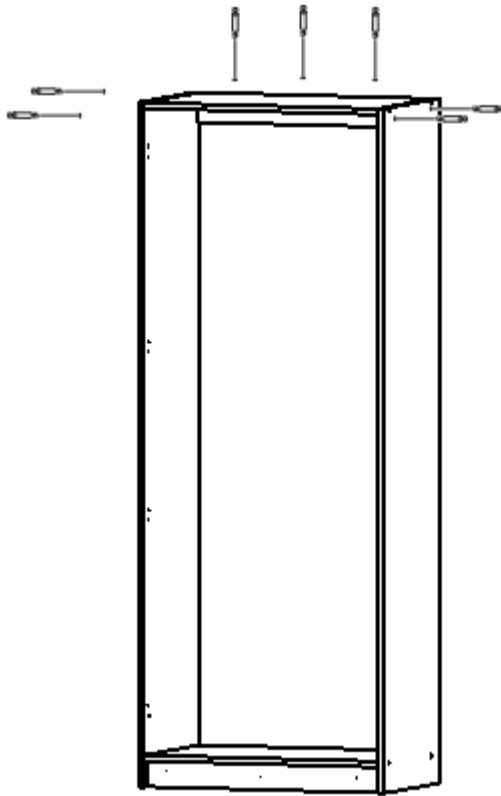

6. Встанови задню стінку шафи, зафіксуєй цвяхами. Між деталями встанови з'єднувач ДВП



7. Прикріпи шафу до стіни за допомогою гвинтів з дюбелем

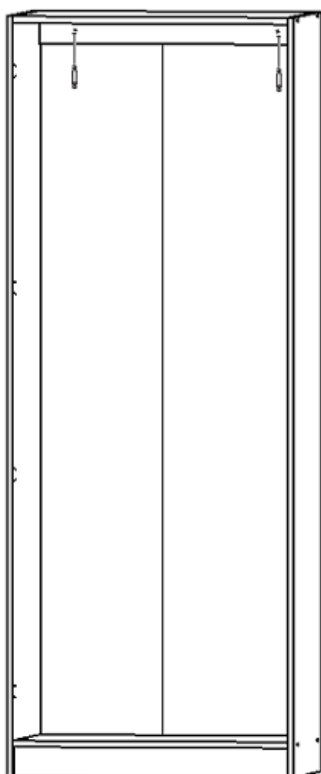

8. Встанови штанги для одягу за допомогою саморізів

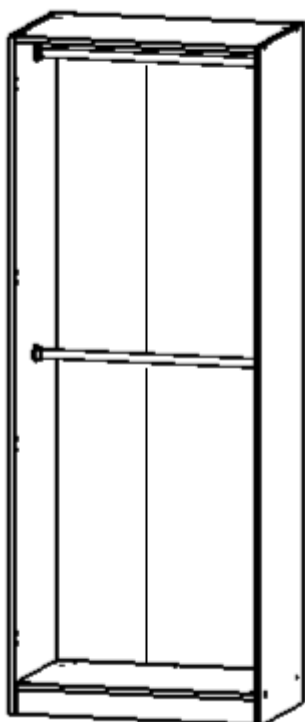

9. У вказані отвори деталей 20.57.05 - 2 шт. встав петлі накладні, зафіксуй саморізами

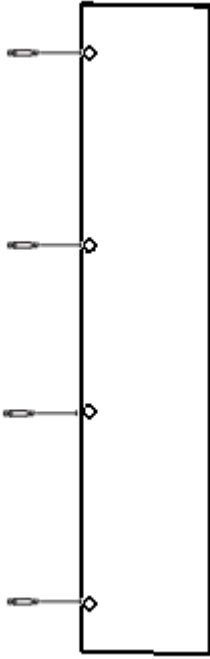

10. До боковин корпусу шафи прикрути за допомогою саморізів планки петель. З'єднай двері з корпусом

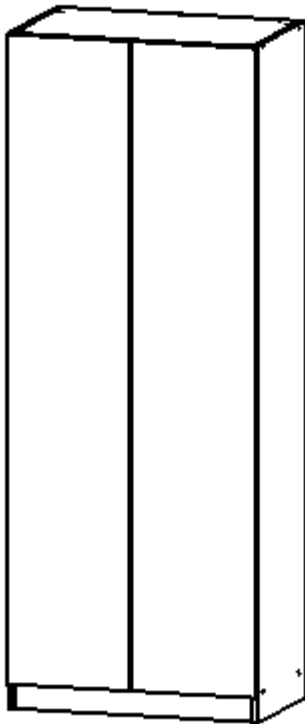

11. За допомогою саморізів прикрути ручки до дверей

Фурнітура до антресолі:

Конфірмат



8 шт.

Саморіз 30



4 шт.

Саморіз 16



30 шт.

Цвях



40 шт.

Планка для петлі



4 шт.

Петля накладна

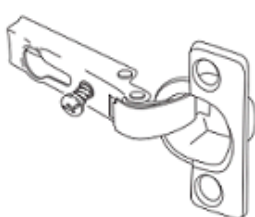

4 шт.

Планка виштовхувача



2 шт.

Кріплення виштовхувача



2 шт.

Виштовхувач



2 шт.

Заглушка виштовхувача



2 шт.

1. За допомогою конфірматів з'єднай деталі 20.43.02 - 2 шт., 20.43.03 - 2 шт.

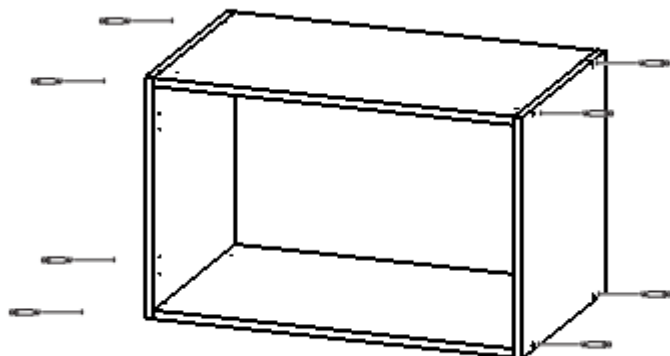

2. Встанови задню стінку 20.43.01, зафіксуй цвяхами

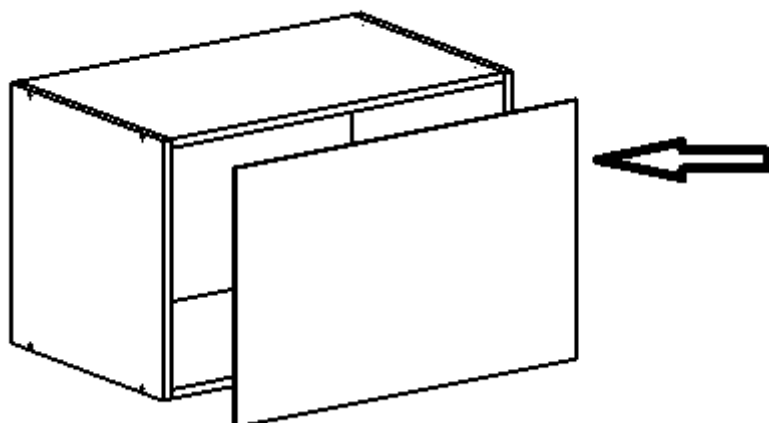

3. У вказані отвори деталей 20.43.04 - 2 шт. встав петлі накладні, зафіксуй саморізами

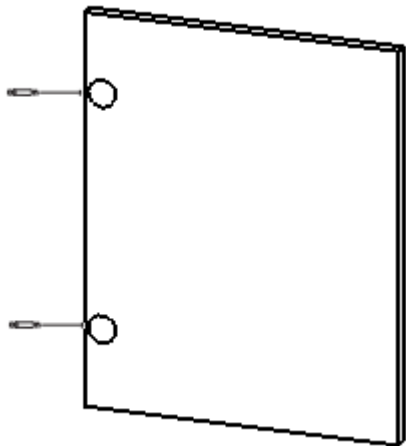

4. До боковин корпусу антресолі прикрути за допомогою саморізів планки петель

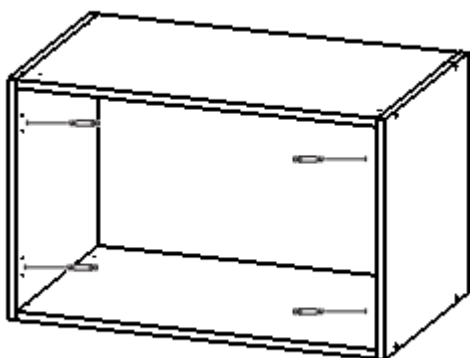

5. З'єднай двері з корпусом

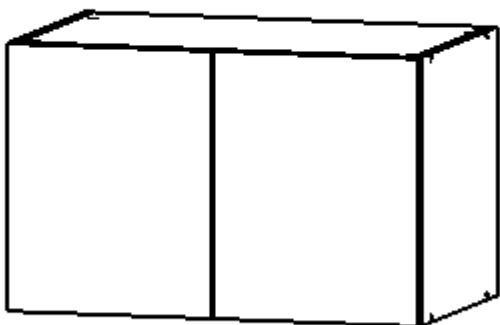

6. За допомогою саморізів прикріпи кріплення виштовхувача, встав в нього виштовхувач і закрив заглушкою

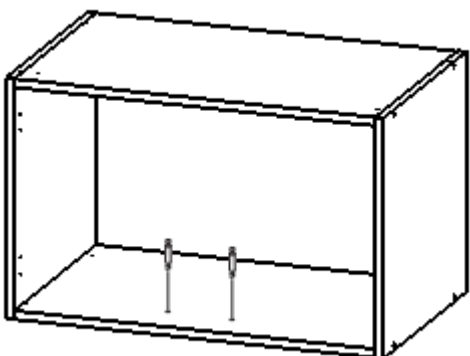

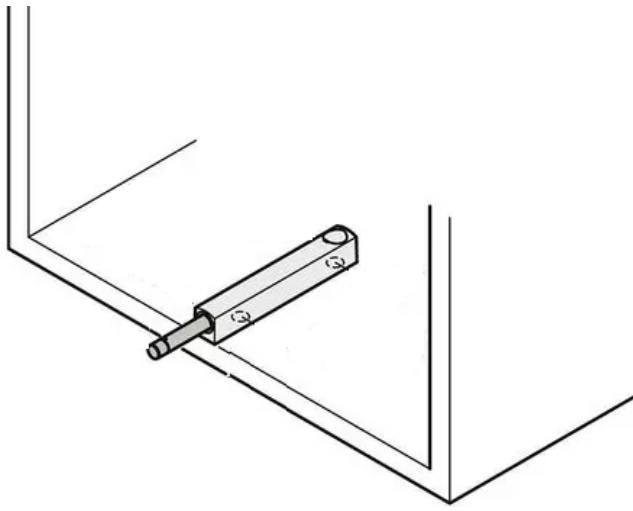

7. Постав антресоль на шафу і за допомогою саморізів 30 прикріпи її до шафи

Стелаж Плюс антресоль

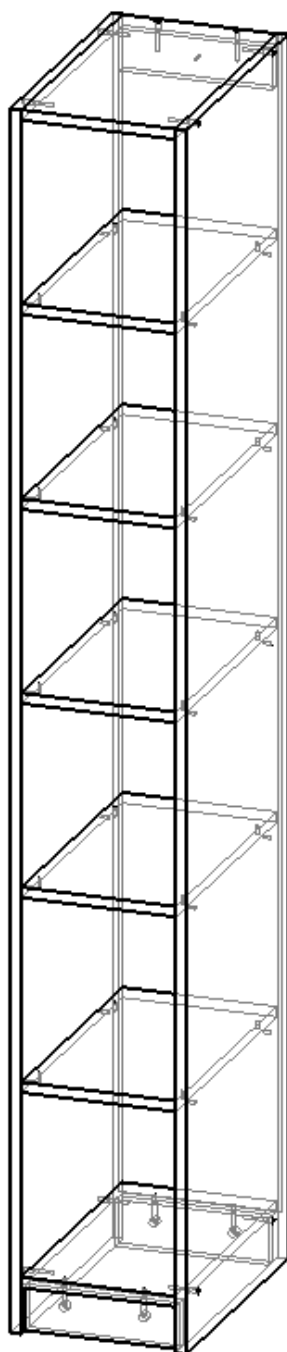

Фурнітура:



1. У вказані отвори деталі 20.59.04 вкрути штифти мініфіксів



2. У вказані отвори деталей 20.59.07 - 2 шт. встав ексцентрики мініфіксів

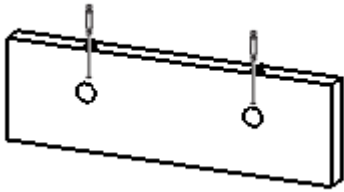

3. З'єднай деталі 20.59.04 і 20.59.07 - 2 шт., закрути ексцентрики мініфіксів

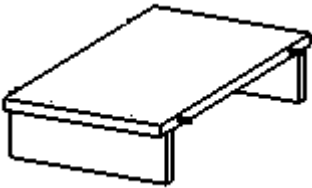

4. За допомогою конфірматів приєднай деталі 20.59.06, 20.59.03

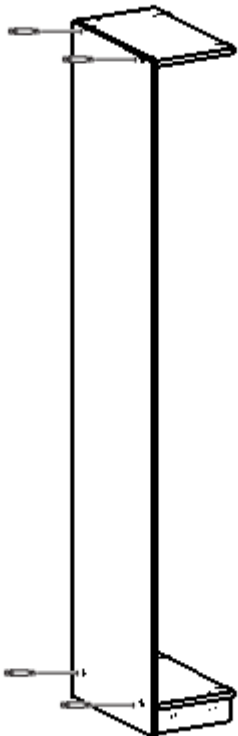

5. За допомогою конфірматів приєднай деталь 20.59.08



6. За допомогою конфірматів приєднай деталь 20.59.05

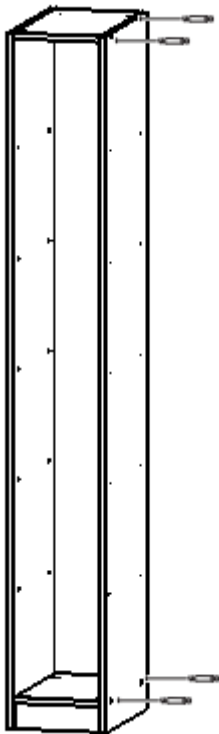

7. Встав у чверть (виїмку) задню стінку і прикріпи її цвяхами по периметру корпусу

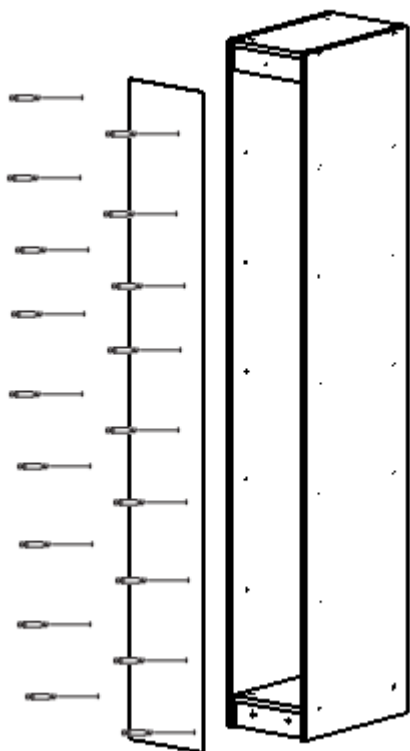

8. Встав полицетримачі в отвори бічних стінок шафи, встанови на них деталі 20.59.02 - 5 шт.

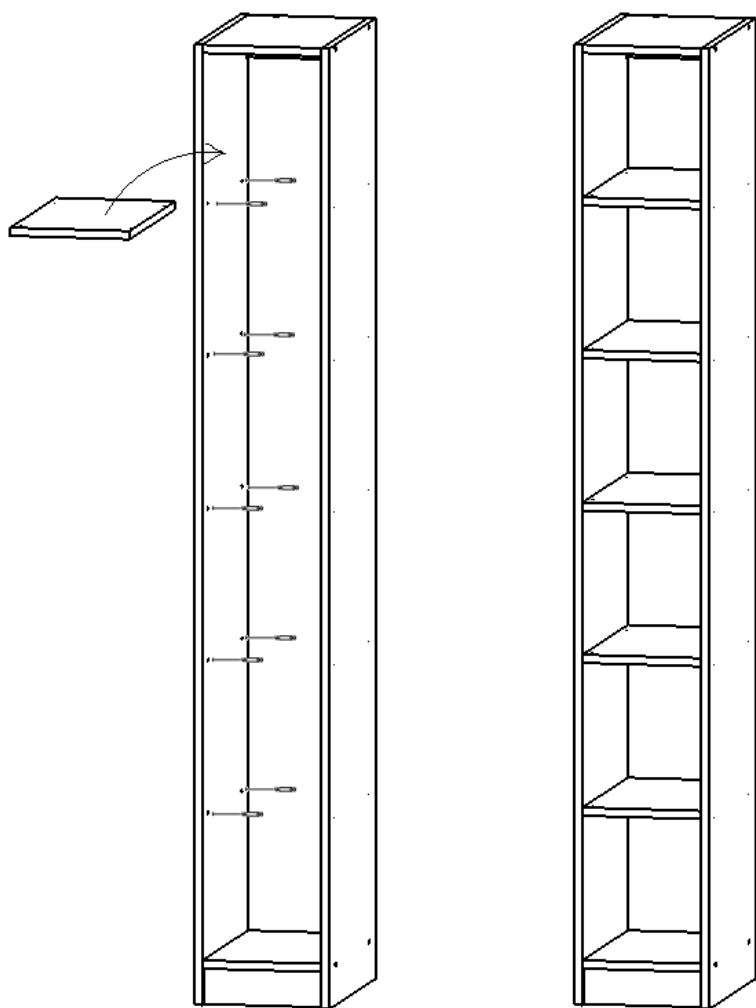

9. Прикріпи стелаж до стіни за допомогою гвинта з дюбелем або саморізами до шафи, якщо стоїть поруч

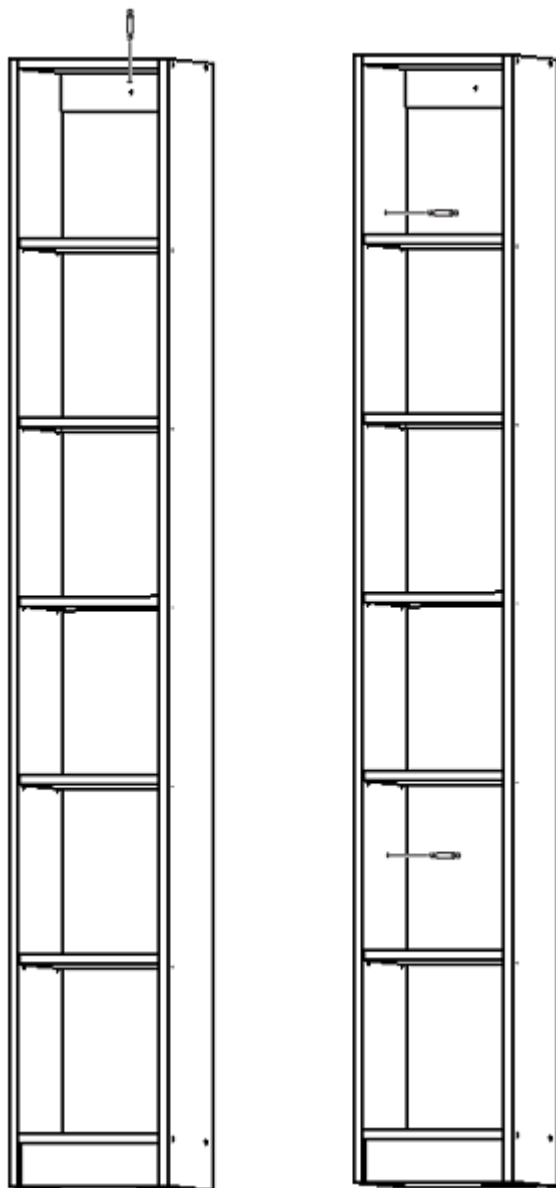

Фурнітура для антресолі:

Конфірмат



8 шт.

Саморіз



2 шт.

Цвях



20 шт.

1. За допомогою конфірматів з'єднай деталі 20.60.02 - 2 шт. і 20.60.03 - 2 шт.

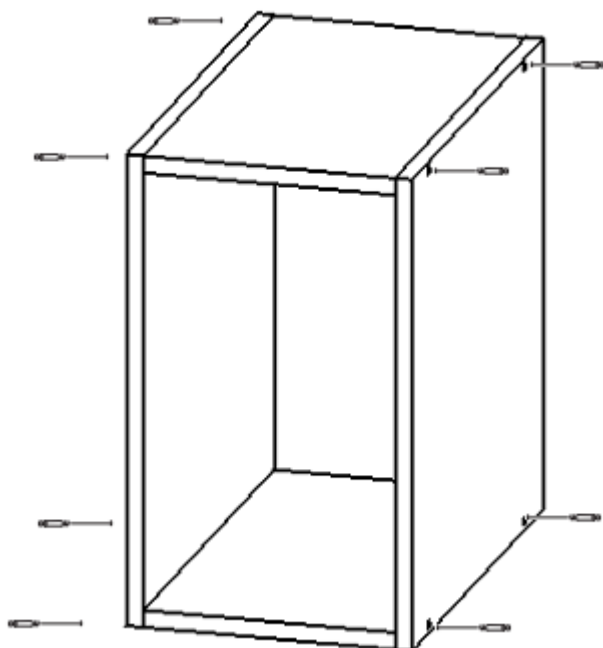

2. Встанови задню стінку 20.60.01, зафіксуй цвяхами

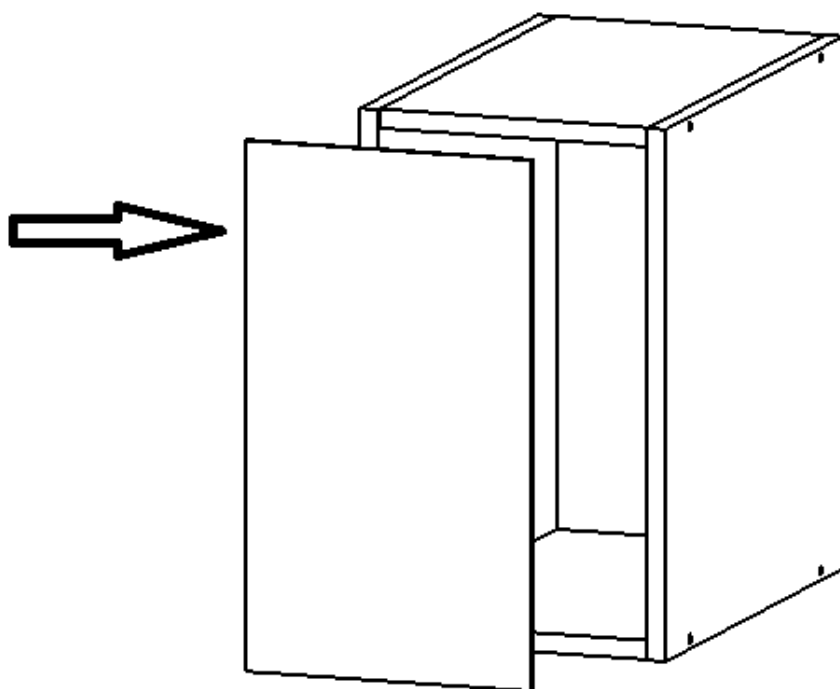

3. Постав антресоль на стелаж і за допомогою саморізів прикріпи її до стелажу

